



РЕПУБЛИКА СРБИЈА
МИНИСТАРСТВО ОДБРАНЕ
СЕКТОР ЗА ЉУДСКЕ РЕСУРСЕ
Управа за традицију, стандард и ветеране
Број 355 - 27
31 **MAY 2013** године

Измене конкурсне документације
за јавну набавку алата за војне
спомен-медаље, д о с т а в љ а.

Веза: наш акт број 355-19 од 24.05.2013. године и број 355-26 од 31.05.2013. године.

Наручилац-Министарство одбране, Сектор за људске ресурсе, Управа за традицију, стандард и ветеране, Немањина број 15, Београд, на основу одредаба члана 26. Закона о јавним набавкама ("Сл. Гласник РС", број 116/08 - у даљем тексту: Закон) спроводи јавну набавку за потребе МО у 2013. години, а на основу члана 9.-11. Правилника о поступку јавне набавке мале вредности ("Службени гласник РС" број 50/09), потенцијалним понуђачима упутио је позив за подношење понуде у складу са конкурсном документацијом.

Приликом спровођења поступка јавне набавке мале вредности број **2/13-Алати за војне спомен-медаље**, за потребе Министарства одбране, наручилац је учинио одређене пропусте.

На основу члана 32. став 1. Закона, у року предвиђеном за подношење понуда, **Наручилац врши измену конкурсне документације по следећем:**

1. Став 1. Позива за подношење понуда, **на страни 3. Конкурсне документације**, иза речи „на основу“ додају се речи „члана 26. Закона о јавним набавкама („Службени гласник РС“ 116/2008) и “.

Став 3. Позива за подношење понуда, мења се и гласи:

Подношење понуде

Понуда се сматра благовременом ако је у деловодство Управе за традицију, стандард и ветеране Сектора за људске ресурсе МО Београд поднета **до 11.06.2013. године до 10,00 часова.**

Рок за јавно отварање понуда је 11.06.2013. године у 10,15 часова.

2. **Мења се тачка 12.** Конкурсне документације, **техничке спецификације** – опис алата за израду металних делова војних-спомен медаља. Пречишћен текст истих се доставља у прилогу овог акта.

Прилог:

- Извод из Измене конкурсне документације (страна: 3)
- Пречишћен текст техничке спецификације.

МС,ДС



ПО ОВЛАШЋЕЊУ
НАЧЕЛНИКА

ТЕХНИЧКИ

Драган Раденковић

[Handwritten signature]

1.

ПОЗИВ ЗА ПОДНОШЕЊЕ ПОНУДЕ

Наручилац: Министарство одбране, Сектор за људске ресурсе, Управа за традицију, стандард и ветеране, Немањина број 15, Београд, на основу члана 26. Закона о јавним набавкама („Сл. гласник РС“ бр. 116 2008) и члана 9. Правилника о поступку јавне набавке мале вредности ("Сл. гласник РС" бр. 50/09) позива понуђаче да **поднесу своју писану понуду** у складу са конкурсном документацијом, а на основу позива за подношење понуда у поступку јавне набавке мале вредности.

Предмет јавне набавке су добра- Алати за војне спомен-медаље.

Понуда мора бити у целини припремљена у складу са Законом о јавним набавкама, Правилником о поступку јавне набавке мале вредности, конкурсном документацијом и овим позивом.

Подношење понуде

Понуда се сматра благовременом ако је у деловодство Управе за традицију, стандард и ветеране Сектора за људске ресурсе МО Београд поднета до **11.06.2013. године до 10,00 часова**. Рок за **јавно отварање понуда је 11.06.2013. године у 10, 15 часова**.

Понуђачи подносе понуде поштом или лично на адресу: **Министарство одбране, Сектор за људске ресурсе, Управа за традицију, стандард и ветеране, Немањина број 15, 11000 Београд**. На коверти мора да се наведе: **"ПОНУДА ЗА НАБАВКУ БРОЈ 2/13 – АЛАТИ ЗА ВОЈНЕ СПОМЕН-МЕДАЉЕ - НЕ ОТВАРАТИ"**.

Уколико понуђачи лично достављају понуде, неопходно је да их предају у деловодство, **заграда 5** Министарства одбране у улици **Немањина број 15** у Београду, **канцеларија 417**.

На полеђини коверте мора да се наведе **тачан назив и адреса понуђача, број телефона и лице за контакт**.

Неблаговременом ће се сматрати понуда понуђача која није приспела до датума и сата наведених у позиву и конкурсној документацији. Комисија за јавне набавке наручиоца по окончању поступка отварања понуда, вратиће све неблаговремено поднете понуде неотворене понуђачима, са назнаком да су поднете неблаговремено.

Отварање понуда

Јавно отварање понуда ће се обавити **одмах** по истеку рока за подношење понуда, на адреси **Министарство одбране, Сектор за људске ресурсе, Управа за традицију, стандард и ветеране Немањина 15, 11000 Београд, зграда 5 Министарства одбране, спрат VI, сала број 603**. Присутни представници понуђача, пре почетка поступка отварања понуда, морају комисији МО СЈР поднети писано овлашћење за учешће у поступку отварања понуда са датумом издавања, печатом и потписом овлашћеног лица.

Одлука о избору најповољније понуде о јавној набавци биће донета у року од **10 (десет) дана** од дана јавног отварања понуда.



ПО ОВЛАШЋЕЊУ

НАЧЕЛНИКА

ИЗЈАВНИК

Драган Раденковић

Измене Конкурсне документације – Алати за војне спомен-медаље

12. ТЕХНИЧКЕ СПЕЦИФИКАЦИЈЕ- ОПИС АЛАТА ЗА ИЗРАДУ МЕТАЛНИХ ДЕЛОВА ВОЈНИХ СПОМЕН-МЕДАЉА

12. 1. ТЕХНИЧКЕ СПЕЦИФИКАЦИЈЕ ЗА КОВАЧКИ АЛАТ ЗА АВЕРС ЗА ВОЈНЕ СПОМЕН-МЕДАЉЕ ЗА РЕВНОСНУ СЛУЖБУ ЗА 10 ИЛИ 20 ИЛИ 30 ГОДИНА

Војна спомен-медаља за ревносну службу се израђује од легуре метала Cu, Zn10%, технолошким поступком пластичне деформације метала у хладном стању, пречника ф 40 мм и дебљине 3 мм. На аверсу медаље за ревносну службу је лик Солунског војника, моделован у плитком рељефу. (Слика 1).

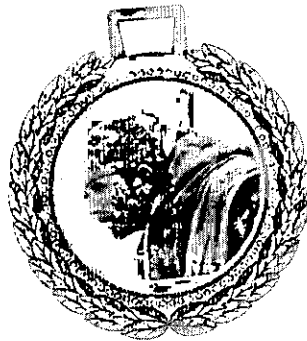

Слика 1: Идејно решење изгледа аверса војне спомен-медаље

Димензије аверса војне спомен медаље за ревносну службу дате су на цртежу 1.



ДИМЕНЗИЈЕ ВОЈНЕ СПОМЕН МЕДАЉЕ ЗА РЕВНОСНУ СЛУЖБУ(АВЕРС)

ловорови листићи,
укупно 60 ком, моделовани
у плитком рељефу, висина
рељефа 0,30mm по ободу
према нерватури листа, а
нерватура листа благо
испучена

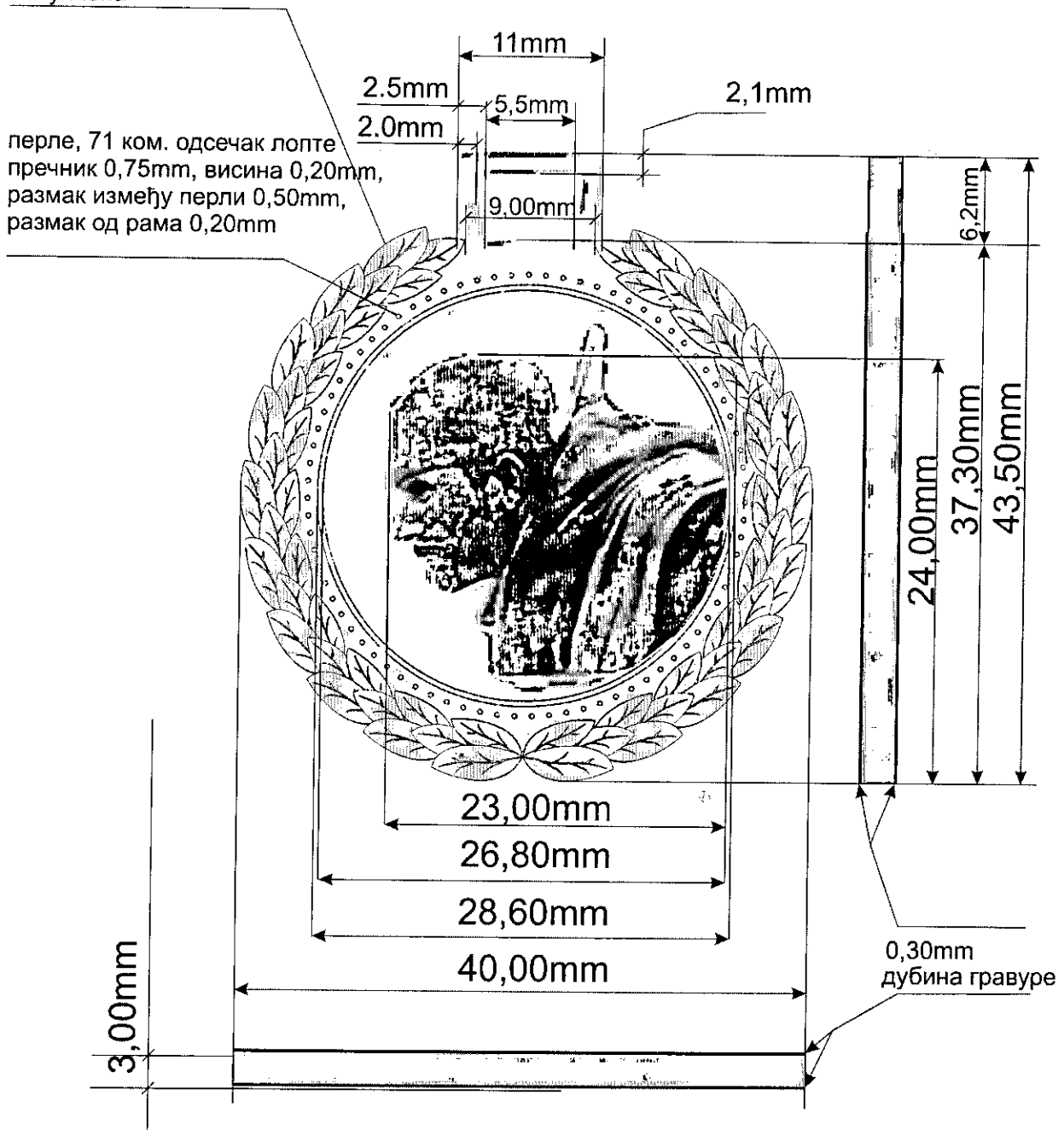

Измене Конкурсне документације – Алати за војне спомен-медаље

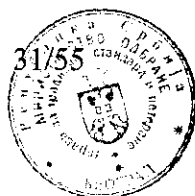

Ковачки алат (за механичку и хидрауличну пресу снаге преко 350 тона) за израду медаље се добија отискивањем са основног алата који је израђен на основу тродимензионалног модела, тако да отковак има мултивалерну површину (Слика 2).

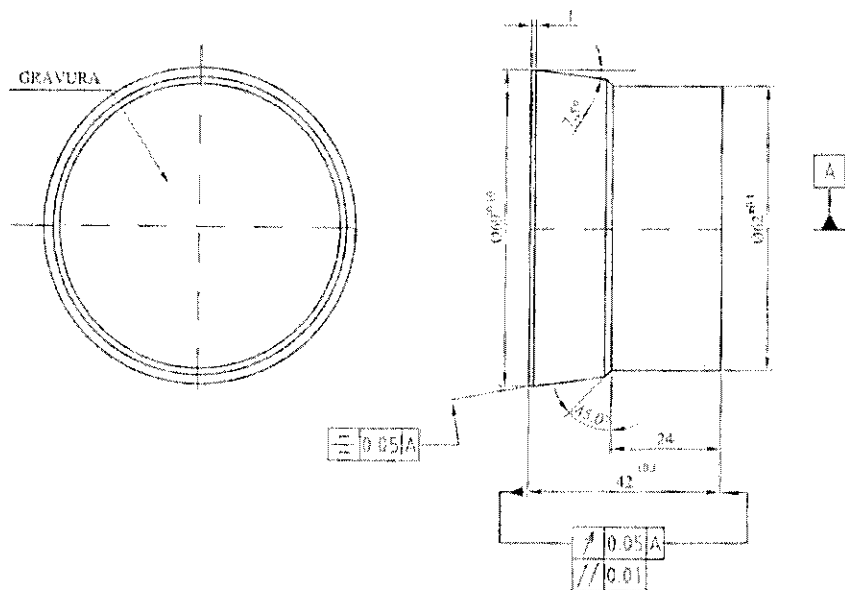

Слика 2: Цртеж ковачког алата за медаље

Ковачки алат израђен је од челика К605 Bohler (DIN 50NiCr13), који је термички обрађен тврдоће 55 ± 2 HRC. Димензије алата су $\phi 69 \pm 0,1\text{mm}$ x $42 \pm 0,1\text{mm}$. Радна површина печата је $\phi 62 \pm 0,1\text{mm}$ остале димензије дате су на цртежу приказаном на слици 2.

Напомена:

- Све остале оштре ивице оборити R 0,2
- Калити и отпустити на 55 ± 2 HRC.

12.2. ТЕХНИЧКЕ СПЕЦИФИКАЦИЈЕ ЗА КОВАЧКИ АЛАТ ЗА РЕВЕРС ЗА ВОЈНЕ СПОМЕН-МЕДАЉЕ ЗА РЕВНОСНУ СЛУЖБУ ЗА 10 ГОДИНА

Војна спомен-медаља за ревносну службу се израђује од легуре метала Cu, Zn10%, технолошким поступком пластичне деформације метала у хладном стању, пречника $\phi 40$ мм и дебљине 3 мм. На реверсу медаље налази се натпис: 10 година ревносне војне службе (Слика 3).



Слика 3: Идејно решење изгледа реверса војне спомен-медаље

Димензије реверса војне спомен медаље за ревносну службу дате су на цртежу 2.

Измене Конкурсне документације – Алати за војне спомен-медаље



ДИМЕНЗИЈЕ ВОЈНЕ СПОМЕН МЕДАЉЕ ЗА РЕВНОСНУ СЛУЖБУ(РЕВЕРС)

ловорови листићи,
укупно 60 ком,моделовани
у плитком рељефу, висина
рељефа 0,30mm по ободу
према нерватури листа, а
нерватура листа благо
испупчена

фонт исписа на реверсу медаље
је - PT Sans
слова су издигнута 0,20 mm

перле, 71 ком. одсечак лопте
пречник 0,75mm, висина 0,20mm,
размак између перли 0,50mm,
размак од рама 0,20mm

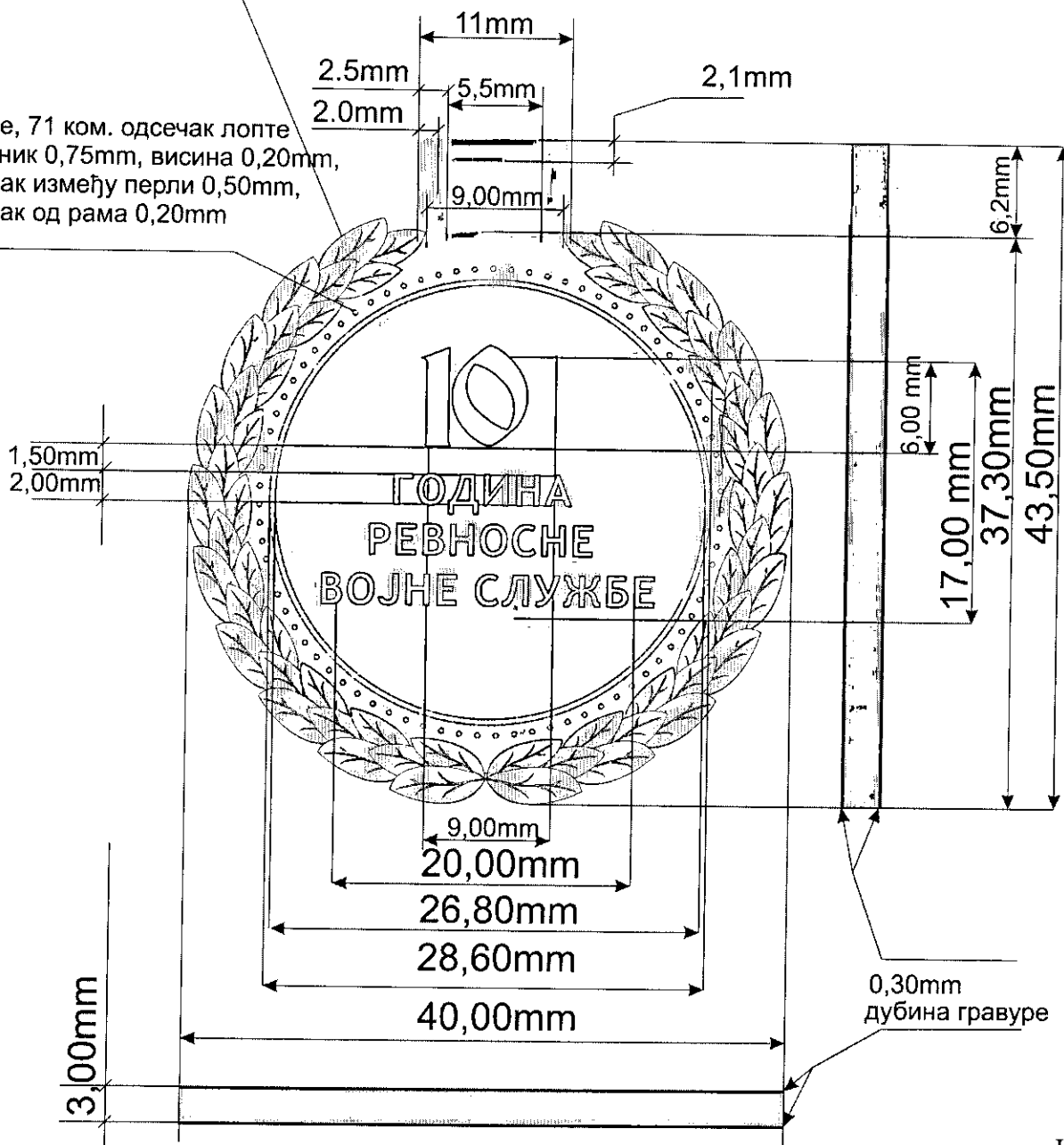

овачки алат (за механичку и хидрауличну пресу снаге преко 350 тона) за израду медаље се добија отискивањем са основног алата који је израђен на основу тродимензионалног модела, тако да отковак има мултивалерну површину (Слика 4).

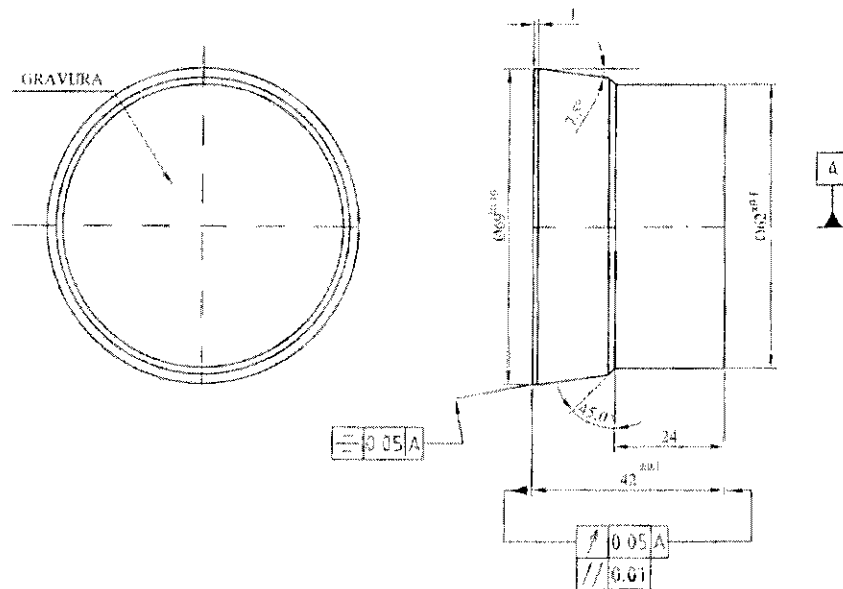

Слика 4: Цртеж ковачког алата за медаље

Ковачки алат израђен је од челика K605 Bohler (DIN 50NiCr13), који је термички обрађен тврдоће 55 ± 2 HRc. Димензије алата су $\phi 69 \pm 0,1\text{mm}$ x $42 \pm 0,1\text{mm}$. Радна површина печата је $\phi 62 \pm 0,1\text{mm}$ остале димензије дате су на цртежу приказаном на слици 4.

Напомена:

- Све остале оштре ивице оборити R 0,2
- Калити и отпустити на 55 ± 2 HRc

12.3. ТЕХНИЧКЕ СПЕЦИФИКАЦИЈЕ ЗА КОВАЧКИ АЛАТ ЗА РЕВЕРС ЗА ВОЈНЕ СПОМЕН-МЕДАЉЕ ЗА РЕВНОСНУ СЛУЖБУ ЗА 20 ГОДИНА

Војна спомен-медаља за ревносну службу се израђује од легуре метала Cu, Zn10%, технолошким поступком пластичне деформације метала у хладном стању, пречника $\phi 40$ мм и дебљине 3 мм. На реверсу медаље налази се натпис: 20 година ревносне војне службе (Слика 5). Димензије реверса војне спомен-медаље за ревносну службу за 20 година у свему су исте као и димензије реверса војне спомен-медаље за ревносну службу за 10 година, дате у цртежу 2. (на 33. страни Конкурсне документације), стим што се број година разликује (20).

Измене Конкурсне документације – Алати за војне спомен-медаље

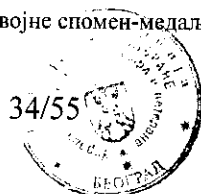



Слика 5: Идејно решење изгледа реверса војне спомен-медаље

Ковачки алат (за механичку и хидрауличну пресу снаге преко 350 тона) за израду медаље се добија отискивањем са основног алата који је израђен на основу тродимензионалног модела, тако да отковак има мултивалерну површину (Слика 6).

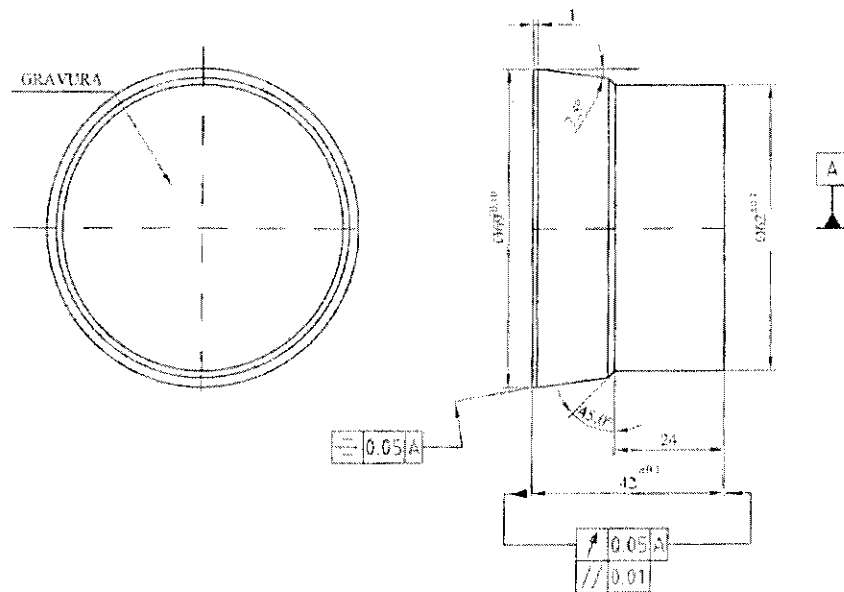

Слика 6: Цртеж ковачког алата за медаље

Ковачки алат израђен је од челика K605 Bohler (DIN 50NiCr13), који је термички обрађен тврдоће 55 ± 2 HRc. Димензије алата су $\phi 69 \pm 0,1\text{mm}$ x $42 \pm 0,1\text{mm}$. Радна површина печата је $\phi 62 \pm 0,1\text{mm}$ остале димензије дате су на цртежу приказаном на слици 6.

Напомена: Све остале оштре ивице оборити R 0,2
Калити и отпустити на 55 ± 2 HRc.

12.4. ТЕХНИЧКЕ СПЕЦИФИКАЦИЈЕ ЗА КОВАЧКИ АЛАТ ЗА РЕВЕРС ЗА ВОЈНЕ СПОМЕН-МЕДАЉЕ ЗА РЕВНОСНУ СЛУЖБУ ЗА 30 ГОДИНА

Војна спомен-медаља за реносну службу се израђује од легуре метала Cu, Zn10%, технолошким поступком пластичне деформације метала у хладном стању, пречника $\phi 40$ мм и дебљине 3 мм. На

Измене Конкурсне документације – Алати за војне спомен-медаље



реверсу медаље налази се натпис: 30 година ревносне војне службе (Слика 7). Димензије реверса војне спомен-медаље за ревносну службу за 30 година у свему су исте као и димензије као и димензије реверса војне спомен-медаље за ревносну службу за 10 година, дате у цртежу 2. (на 33. страни Конкурсне документације) стим што се број година разликује (30).



Слика 7: Идејно решење изгледа реверса војне спомен-медаље

Ковачки алат (за механичку и хидрауличну пресу снаге преко 350 тона) за израду медаље се добија отискивањем са основног алата који је израђен на основу тродимензионалног модела, тако да отковак има мултивалерну површину (Слика8).

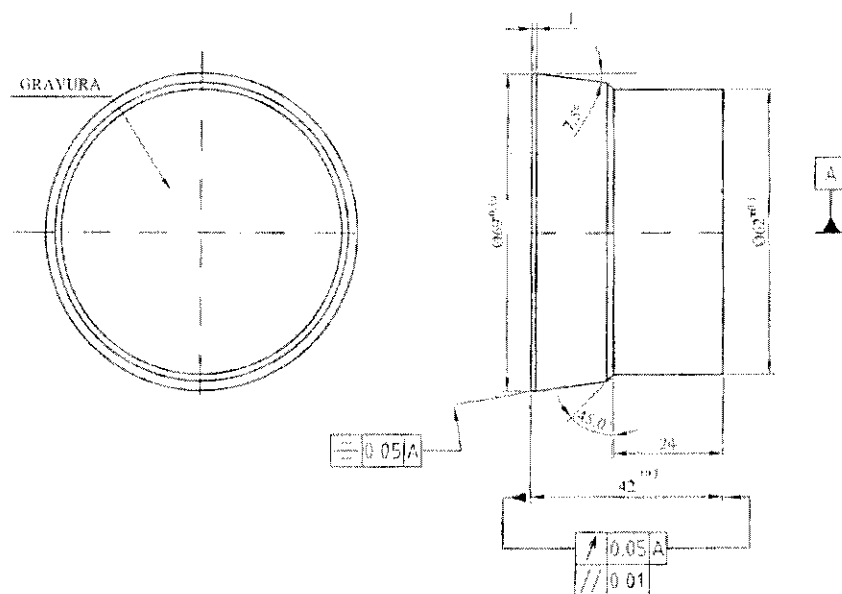

Слика 8: Цртеж ковачког алата за медаље

Ковачки алат израђен је од челика K605 Bohler (DIN 50NiCr13), који је термички обрађен тврдоће 55 ± 2 HRC. Димензије алата су $\phi 69 \pm 0,1\text{mm}$ x $42 \pm 0,1\text{mm}$. Радна површина печата је $\phi 62 \pm 0,1\text{mm}$ остале димензије дате су на цртежу приказаном на слици 8.

Напомена: -Све остале оштре ивице оборити R 0,2
 -Калити и отпустити на 55 ± 2 HRC.

Измене Конкурсне документације – Алати за војне спомен-медаље

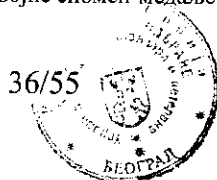

12.5. ТЕХНИЧКЕ СПЕЦИФИКАЦИЈЕ ЗА КОВАЧКИ АЛАТ ЗА АВЕРС ЗА ВОЈНЕ СПОМЕН-МЕДАЉЕ ЗА УЧЕШЋЕ У МУЛТИНАЦИОНАЛНИМ ОПЕРАЦИЈАМА

Медаља се израђује од легуре метала Cu,Zn10%, технолошким поступком пластичне деформације метала у хладном стању, пречника ф 40 мм и дебљине 3 мм.

На аверсу медаље за учешће у мултинационалним операцијама је стилизовани приказ Земљине кугле изнад које је голуб мира са маслиновом гранчицом у кљууну (Слика 9).



Слика 9: Идејно решење изгледа аверса војне спомен-медаље

Димензије аверса војне спомен медаље за учешће у мултинационалним операцијама дате су на цртежу 3.



ДИМЕНЗИЈЕ ВОЈНЕ СПОМЕН МЕДАЉЕ
ЗА УЧЕШЋЕ У МУЛТИНАЦИОНАЛНИМ ОПЕРАЦИЈАМА
(АВЕРС)

маслинови листићи
моделовани у плитком
рељефу 0.30 mm

перле, 71 ком. одсечак лопте
пречник 0,75mm, висина 0,20mm,
размак између перли 0,50mm,
размак од рама 0,20mm

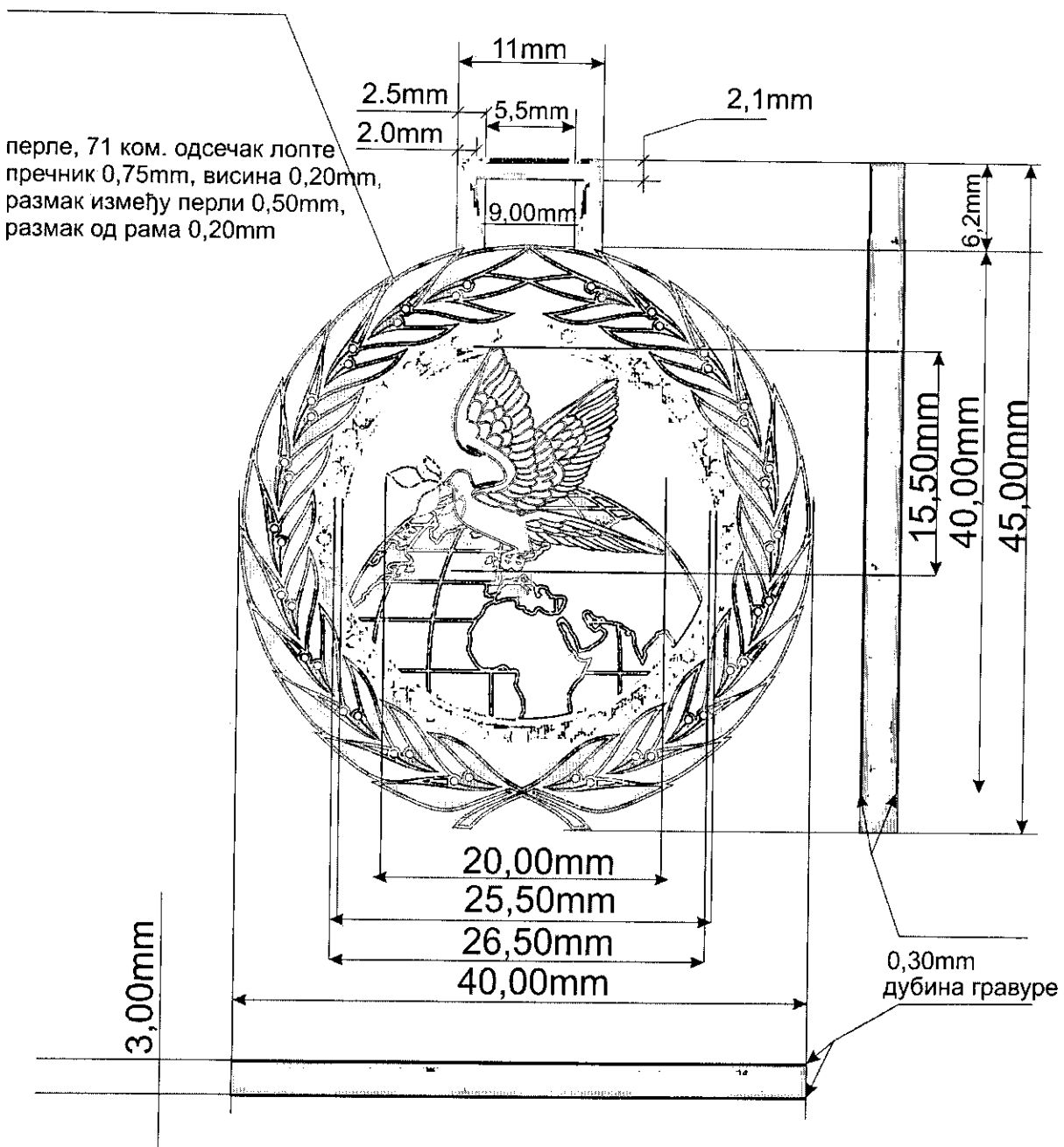

Измене Конкурсне документације – Алати за војне спомен-медаље



Ковачки алат (за механичку и хидрауличну пресу снаге преко 350 тона) се добија отискивањем са основног алата који је израђен на основу тродимензионалног модела, тако да отковак има мултивалерну површину, према цртежима (слика10)

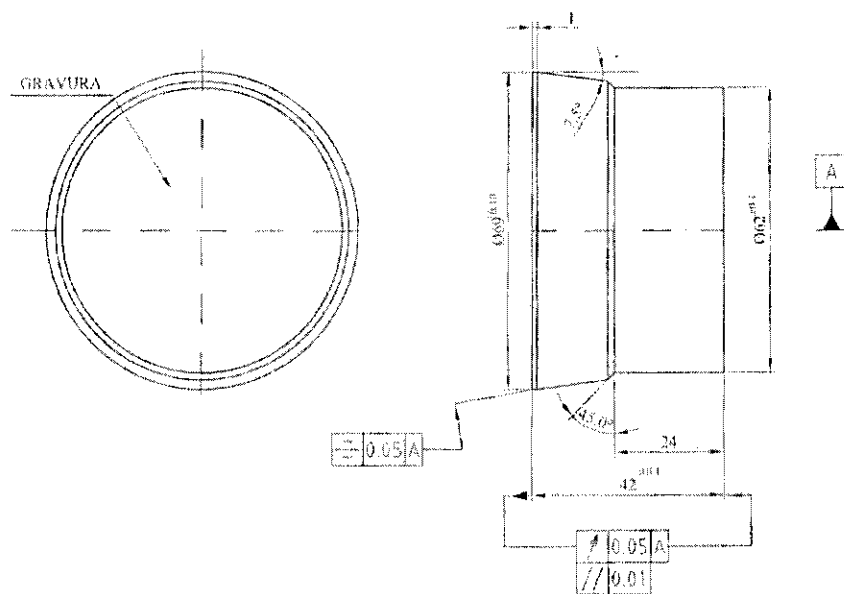

Слика 10 : Цртеж ковачког алата за медаље

Ковачки алат израђен је од челика К605 Bohler (DIN 50NiCr13), који је термички обрађен тврдоће 55 ± 2 HRC. Димензије алата су $\phi 69 \pm 0,1\text{mm}$ x $42 \pm 0,1\text{mm}$. Радна површина печата је $\phi 62 \pm 0,1\text{mm}$ остале димензије дате су на цртежу приказаном на слици 10.

Напомена:

- Све остале оштре ивице оборити R 0,2.
- Калити и отпустити на 55 ± 2 HRC.

Измене Конкурсне документације – Алати за војне спомен-медаље



12.6. ТЕХНИЧКЕ СПЕЦИФИКАЦИЈЕ ЗА КОВАЧКИ АЛАТ ЗА АВЕРС ЗА ВОЈНЕ СПОМЕН-МЕДАЉЕ ЗА УЧЕШЋЕ У МУЛТИНАЦИОНАЛНИМ ОПЕРАЦИЈАМА

Медаља се израђује од легуре метала Cu,Zn10%, технолошким поступком пластичне деформације метала у хладном стању, пречника ф 40 мм и дебљине 3 мм.

На реверсу медаље налазе се скраћенице за назив мисије на енглеском језику и година учешћа у мисији. Натпис на датом примеру је орјентирног карактера и није исти на свим медаљама и накнадно се исписује на медаљама (Слика 11).

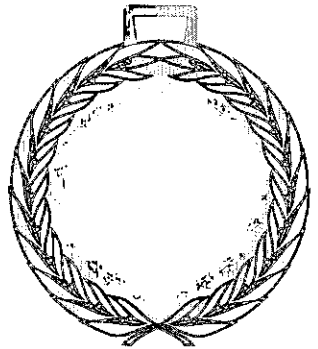

Слика 11: Идејно решење изгледа реверса војне спомен-медаље

Димензије аверса војне спомен медаље за учешће у мултинационалним операцијама дате су на цртежу 4.

ДИМЕНЗИЈЕ ВОЈНЕ СПОМЕН МЕДАЉЕ
ЗА УЧЕШЋЕ У МУЛТИНАЦИОНАЛНИМ ОПЕРАЦИЈАМА
(РЕВЕРС)

маслинови листићи
моделовани у плитком
рељефу 0.30 mm

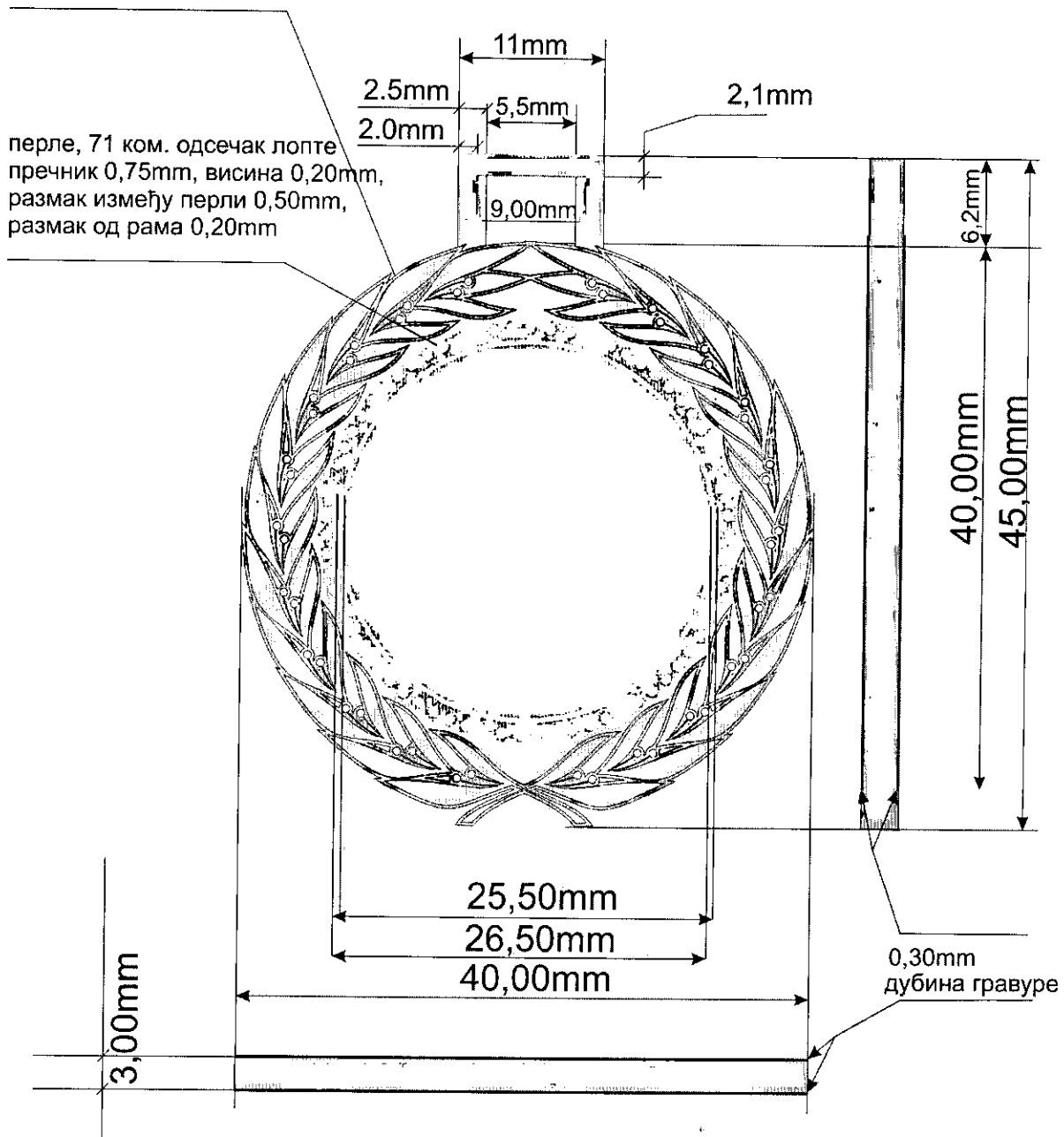

Ковачки алат (за механичку и хидрауличну пресу снаге преко 350 тона) за израду медаље се добија отискивањем са основног алата који је израђен на основу тродимензионалног модела, тако да отковак има мултивалерну површину, према цртежима (Слика 12)

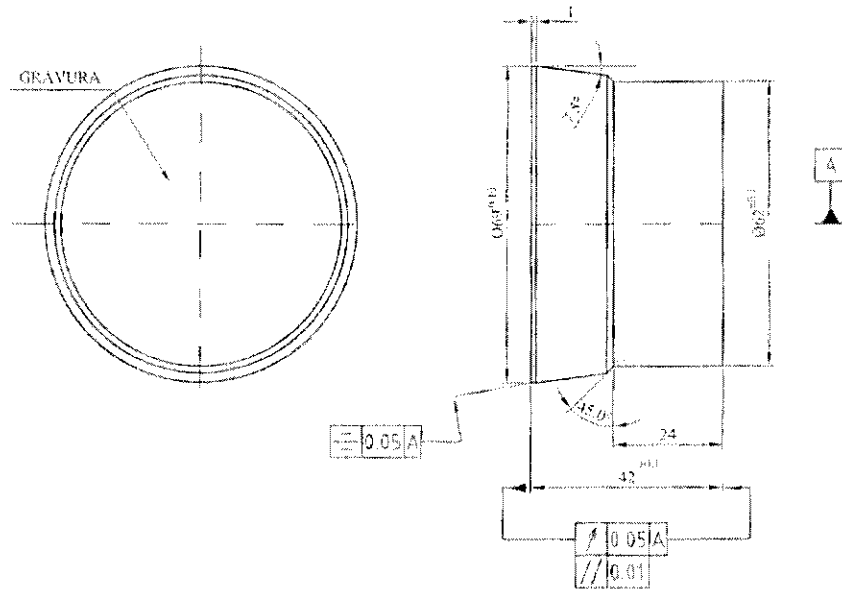

Слика 12 : Цртеж ковачког алата за медаље

Ковачки алат израђен је од челика K605 Bohler (DIN 50NiCr13), који је термички обрађен тврдоће 55 ± 2 HRC. Димензије алата су $\phi 69 \pm 0,1$ mm x $42 \pm 0,1$ mm. Радна површина печата је $\phi 62 \pm 0,1$ mm остале димензије дате су на цртежу приказаном на слици 12.

Напомена:

- Све остале оштре ивице оборити R 0,2.
- Калити и отпустити на 55 ± 2 HRC.



12.7. ТЕХНИЧКЕ СПЕЦИФИКАЦИЈЕ ЗА КОВАЧКИ АЛАТ ЗА РЕВЕРС ЗА ВОЈНЕ СПОМЕН-МЕДАЉЕ ЗА ИЗУЗЕТНЕ РЕЗУЛТАТЕ У ВОЈНОЈ СЛУЖБИ

Медаља се израђује од легуре метала Cu, Zn 10%, технолошким поступком пластичне деформације метала у хладном стању, пречника ф 40 мм и дебљине 3 мм.

На аверсу медаље за изузетне резултате у војној служби је стилизовани приказ ознаке припадности Војске Србије. Поред ознака припадности Војске Србије са десне стране је стилизована лоровова гранчица у полукругу, а са леве стране стилизована хрстова гранчица, а у средини је штит са четири оцила. Медаља је оивичена стилизованим приказом лорововог венца (Слика 13).

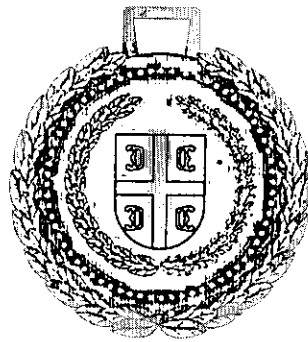

Слика 13: Идејно решење изгледа аверса војне спомен-медаље

Димензије реверса војне спомен медаље за изузетне резултате у војној служби дате су на цртежу 5.



ДИМЕНЗИЈЕ ВОЈНЕ СПОМЕН МЕДАЉЕ
ЗА ИЗУЗЕТНЕ РЕЗУЛТАТЕ У ВОЈНОЈ СЛУЖБИ(АВЕРС)

ловорови листићи,
укупно 60 ком, моделовани
у плитком рељефу, висина
рељефа 0,30mm по ободу
према нерватури листа, а
нерватура листа благо
испуљчена

перле, 71 ком. одсечак лопте
пречник 0,75mm, висина 0,20mm,
размак између перли 0,50mm,
размак од рама 0,20mm

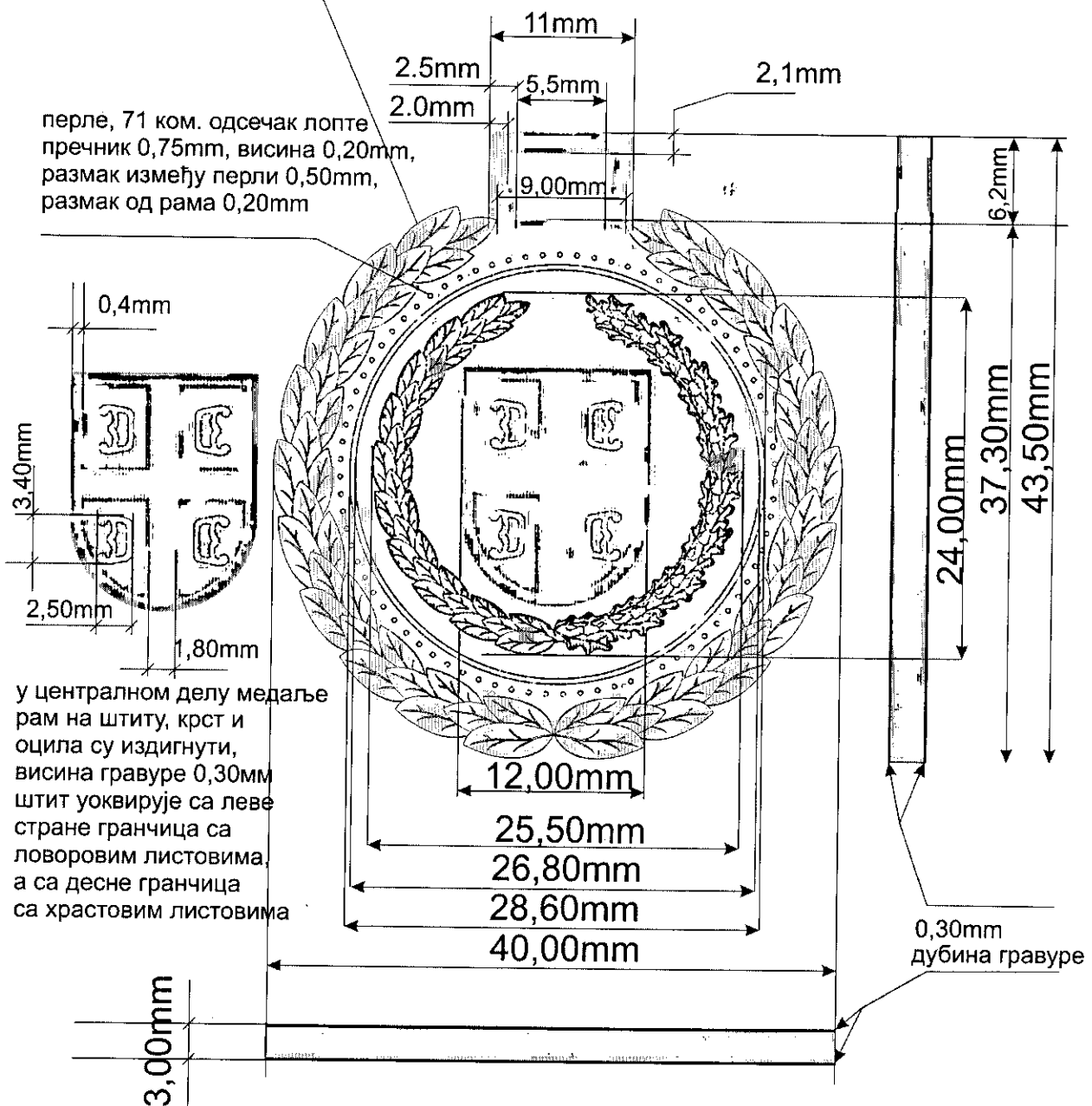

Ковачки алат (за механичку и хидрауличну пресу снаге преко 350 тона) за израду медаље се добија отискивањем са основног алата који је израђен на основу тродимензионалног модела, тако да отковак има мултивалерну површину, према цртежима (Слика 14)

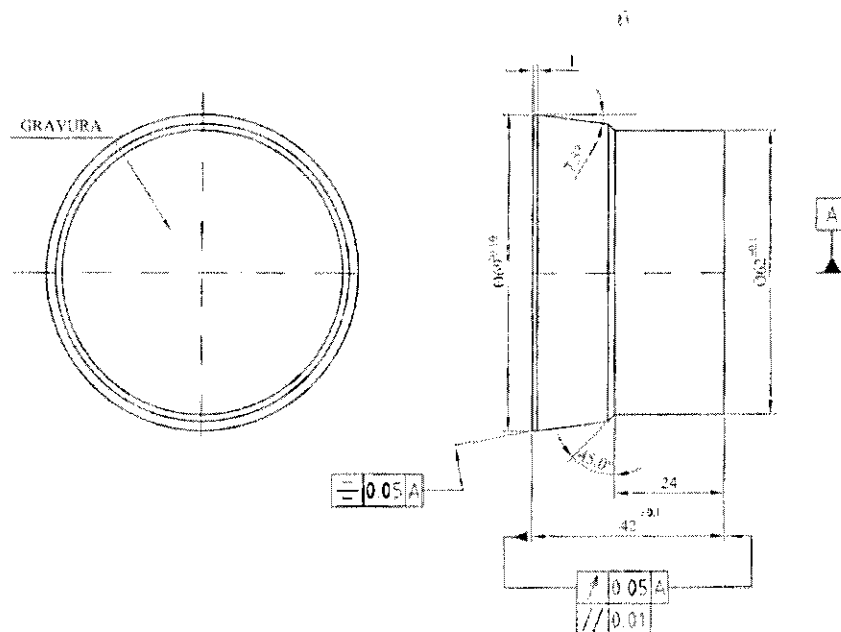

Слика 14 : Цртеж ковачког алата за медаље

Ковачки алат израђен је од челика K605 Bohler (DIN 50NiCr13), који је термички обрађен тврдоће 55 ± 2 HRC. Димензије алата су $\phi 69 \pm 0,1\text{mm} \times 42 \pm 0,1\text{mm}$. Радна површина печата је $\phi 62 \pm 0,1\text{mm}$ остале димензије дате су на цртежу приказаном на слици 14.

Напомена:

- Све остале оштре ивице оборити R 0,2.
- Калити и отпустити на 55 ± 2 HRC.



12.8. ТЕХНИЧКЕ СПЕЦИФИКАЦИЈЕ ЗА КОВАЧКИ АЛАТ ЗА РЕВЕРС ЗА ВОЈНЕ СПОМЕН-МЕДАЉЕ ЗА ИЗУЗЕТНЕ РЕЗУЛТАТЕ У ВОЈНОЈ СЛУЖБИ

Медаља се израђује од легуре метала Cu, Zn 10%, технолошким поступком пластичне деформације метала у хладном стању, пречника ф 40 мм и дебљине 3 мм.

Медаља је оивичена стилизованим приказом лаворовог венца. На реверсу медаље налази се натпис: „ЗА ИЗУЗЕТНЕ РЕЗУЛТАТЕ У ВОЈНОЈ СЛУЖБИ“ (Слика 15).



Слика 15: Идејно решење изгледа аверса и реверса војне спомен-медаље

Димензије реверса војне спомен медаље за изузетне резултате у војној служби дате су на цртежу 6.



ДИМЕНЗИЈЕ ВОЈНЕ СПОМЕН МЕДАЉЕ
ЗА ИЗУЗЕТНЕ РЕЗУЛТАТЕ У ВОЈНОЈ СЛУЖБИ (РЕВЕРС)

ловорови листићи,
укупно 60 ком, моделовани
у плитком рељефу, висина
рељефа 0,30mm по ободу
према нерватури листа, а
нерватура листа благо
испупчена

текст исписан фонтом PT Sans,
слова су издигнута 0,30mm

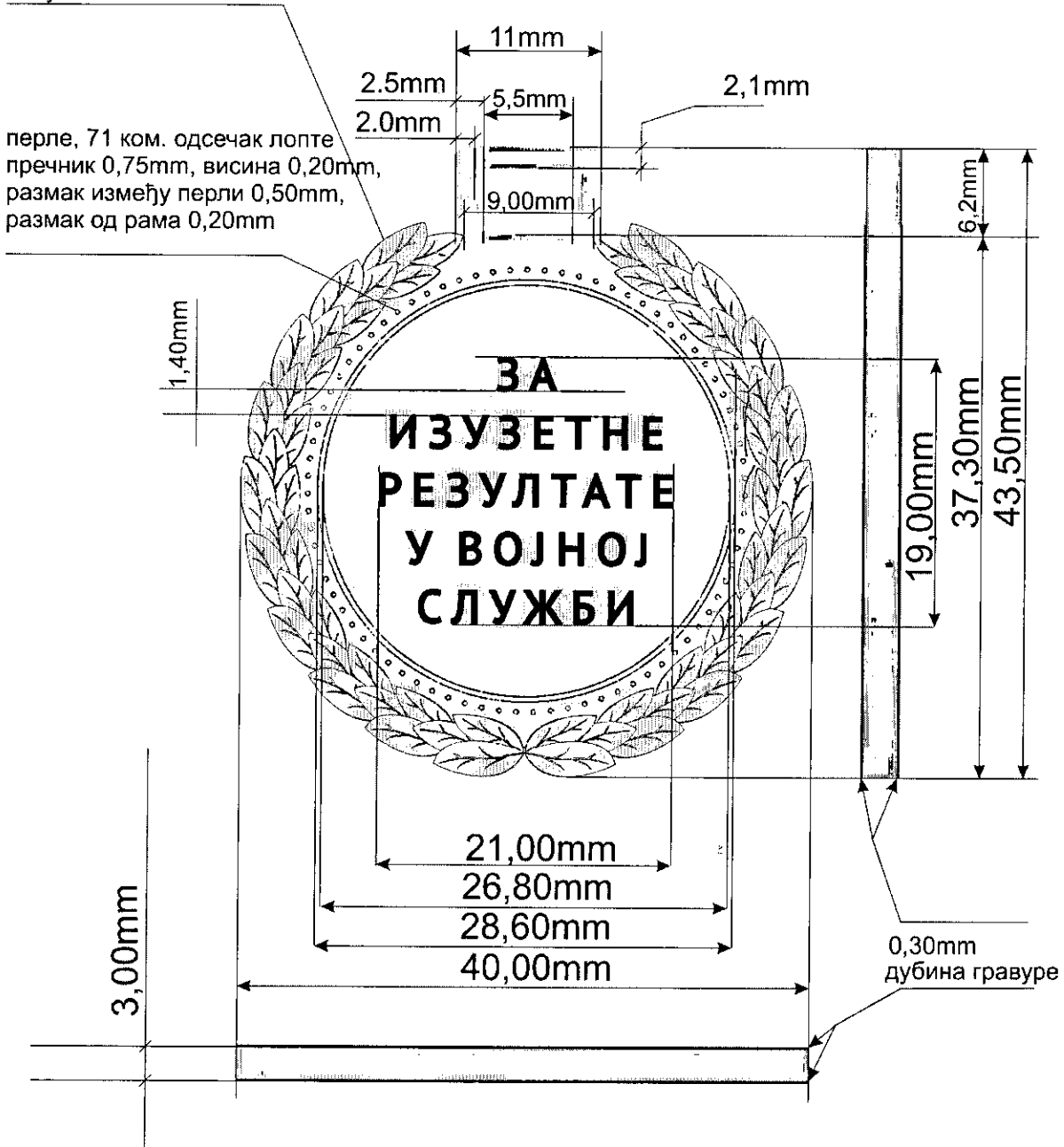

Ковачки алат (за механичку и хидрауличну пресу снаге преко 350 тона) за израду медаље се добија отискивањем са основног алата који је израђен на основу тродимензионалног модела, тако да отковак има мултивалерну површину, према цртежима (слика 16)

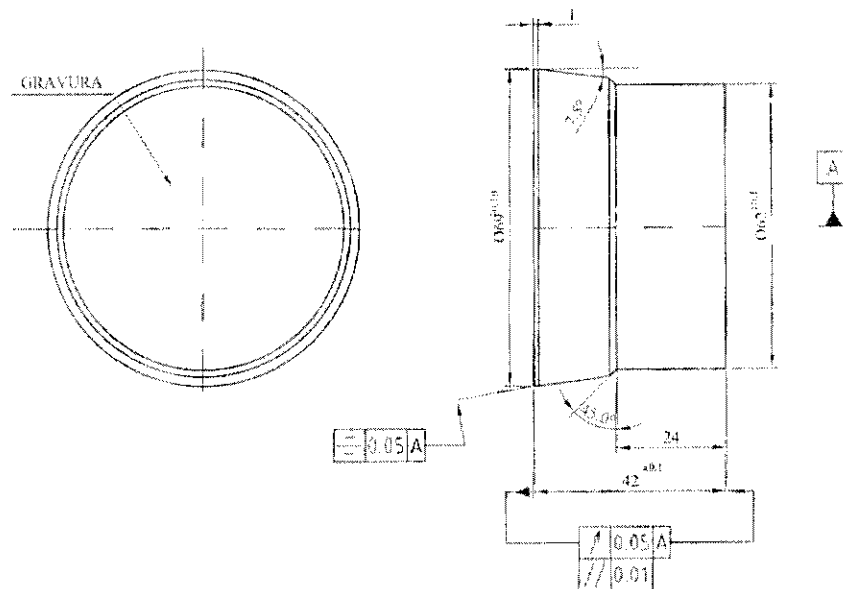

Слика 16 : Цртеж ковачког алата за медаље

Ковачки алат израђен је од челика K605 Bohler (DIN 50NiCr13), који је термички обрађен тврдоће 55 ± 2 HRC. Димензије алата су $\phi 69 \pm 0,1\text{mm}$ x $42 \pm 0,1\text{mm}$. Радна површина печата је $\phi 62 \pm 0,1\text{mm}$ остале димензије дате су на цртежу приказаном на слици 16.

Напомена:

- Све остале оштре ивице оборити R 0,2.
- Калити и отпустити на 55 ± 2 HRC.



12.9. ТЕХНИЧКЕ СПЕЦИФИКАЦИЈЕ ЗА РЕЗАНИ АЛАТ ЗА ВОЈНЕ СПОМЕН-МЕДАЉЕ ЗА РЕВНОСНУ СЛУЖБИ И ЗА ВОЈНЕ СПОМЕН-МЕДАЉЕ ЗА ИЗУЗЕТНЕ РЕЗУЛТАТЕ У ВОЈНОЈ СЛУЖБИ

Војна спомен-медаља се израђују од легуре метала Cu, Zn10%, технолошким поступком пластичне деформације метала у хладном стању, пречника ф 40 мм и дебљине 3 мм.

На аверсу медаље за ревносну службу је лик Солунског војника, моделован у плитком рељефу. На реверсу медаље налази се натпис: 10 година ревносне војне службе или 20 година ревносне војне службе или 30 година ревносне војне службе.

Аверс медаље



Реверс медаље



Реверс медаље



Реверс медаље



На аверсу медаље за изузетне резултате у војној служби је стилизовани приказ ознаке припадности Војске Србије. Поред ознака припадности Војске Србије са десне стране је стилизована ловорова гранчица у полукругу, а са леве стране стилизована хрстова гранчица, а у средини је штит са четири оцила. Медаља је оивичена стилизованим приказом лаворовог венца. На реверсу медаље налази се натпис: „ЗА ИЗУЗЕТНЕ РЕЗУЛТАТЕ У ВОЈНОЈ СЛУЖБИ.“

Аверс медаље

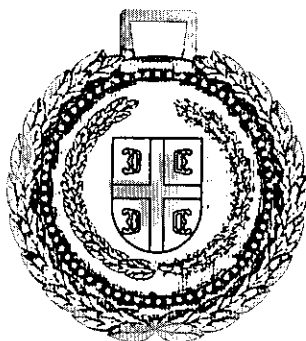

Реверс медаље



1. Резна плоча се израђују од челика
 К 100 BOHLER
 (термичка обрада – каљење 56 ± 2 HRC)

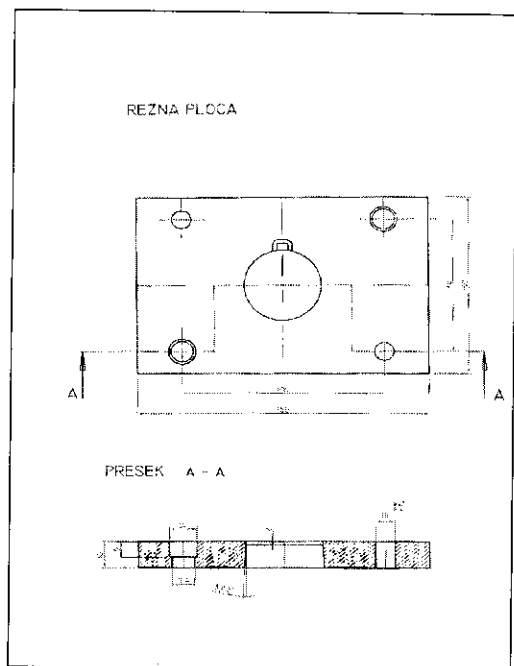

Слика 17: Цртеж резне плоче

2. Носећа плоча се израђује од челика
 Č 1531

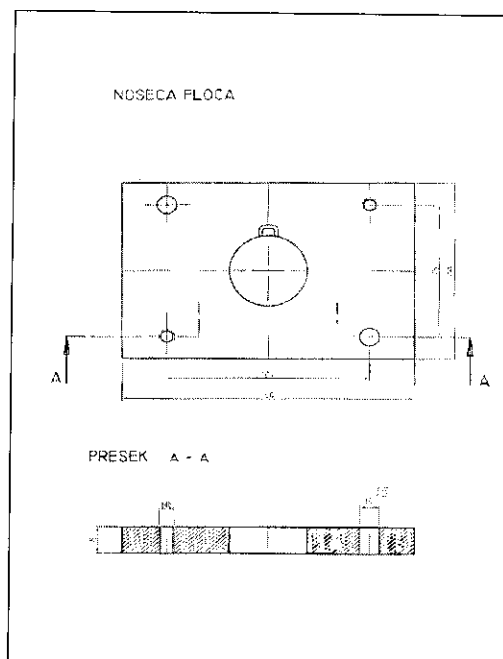

Слика 18: Цртеж носеће плоче

3. Скидне плоче се израђују од челика
 Č 1531

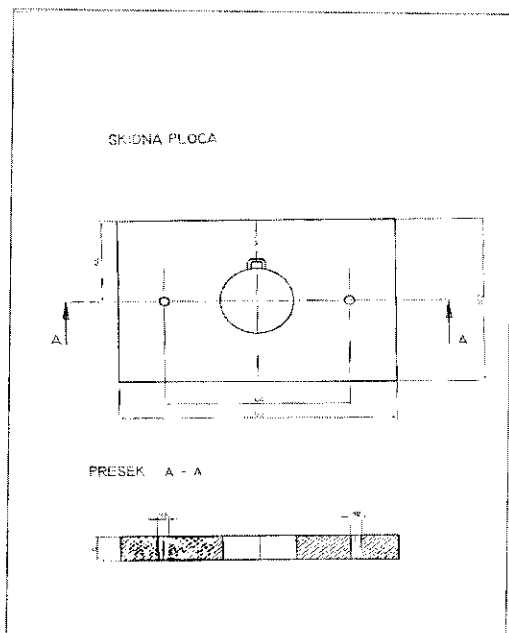

Слика 19: Цртеж скидне плоче

4. Гумене плоче

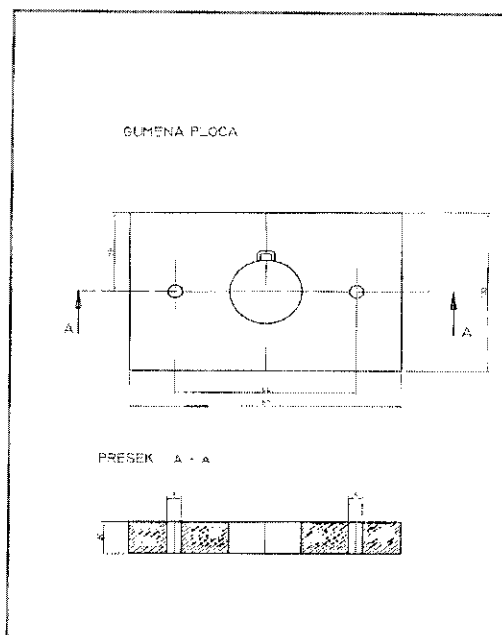

Слика 20: Цртеж гумене плоче

Измене Конкурсне документације – Алати за војне спомен-медаље



5. пробојца се израђује од челика К 605 Bohler (DIN 50NiCr13)
(термичка обрада – каљење 56 ± 2 HRC)

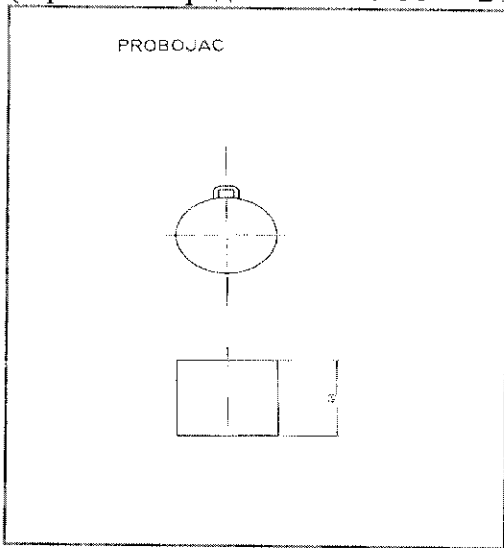

Слика 21: Цртеж пробојца



12.10. ТЕХНИЧКЕ СПЕЦИФИКАЦИЈЕ ЗА РЕЗАНИ АЛАТ ЗА ВОЈНЕ СПОМЕН-МЕДАЉЕ ЗА МУЛТИНАЦИОНАЛНЕ ОПЕРАЦИЈЕ

Медаља се израђује од легуре метала $Cu, Zn 10\%$, технолошким поступком пластичне деформације метала у хладном стању, пречника $\phi 40$ мм и дебљине 3 мм.

На аверсу медаље за учешће у мултинационалним операцијама је стилизовани приказ Земљине кугле изнад које је голуб мира са маслиновом гранчицом у кљину.

На реверсу медаље налазе се скраћенице за назив мисије на енглеском језику и година учешћа у мисији. Натпис на датом примеру је орјентирног карактера и није исти на свим медаљама и накнадно се исписују на медаљама. (слика 8)

Аверс медаље



Реверс медаље

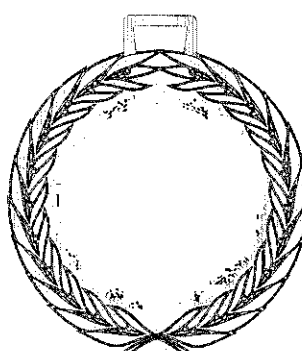

Резни алат се састоји од:

- резне плоче;
- носеће плоче;
- скидне плоче;
- гумене плоче и
- пробојнице.



1. Резна плоча се израђују од челика
 K 100 BOHLER
 (термичка обрада – каљење 56 ± 2 HRC)

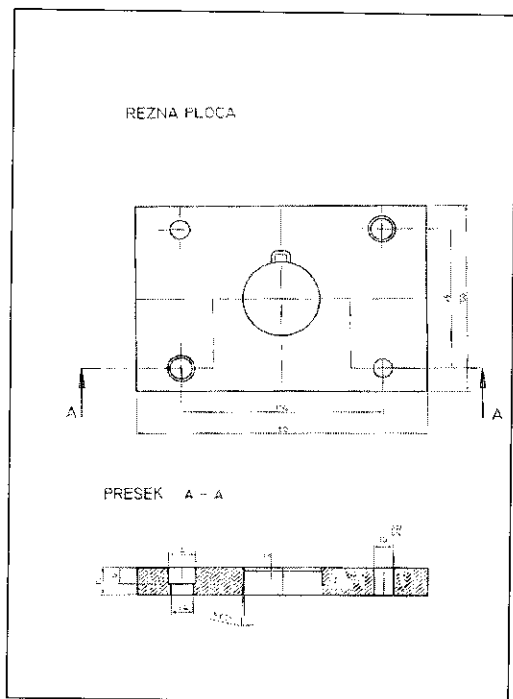

Слика 22 Цртеж резне плоче

2. Носећа плоча се израђује од челика
 Č 1531

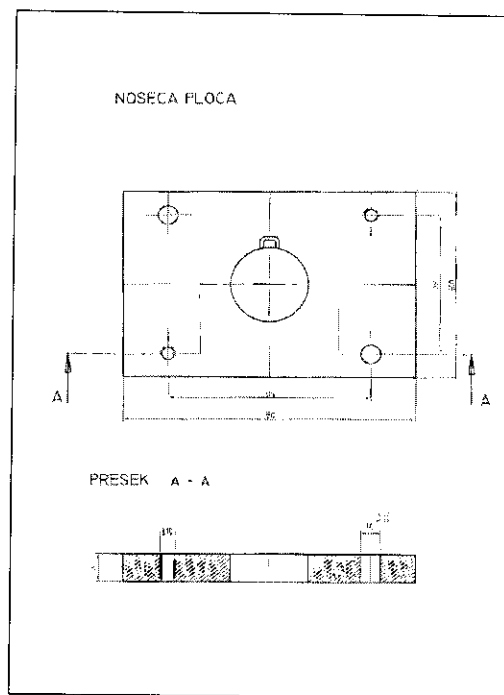

Слика 23: Цртеж носеће плоче

3. Скидне плоче се израђују од челика
 Č 1531

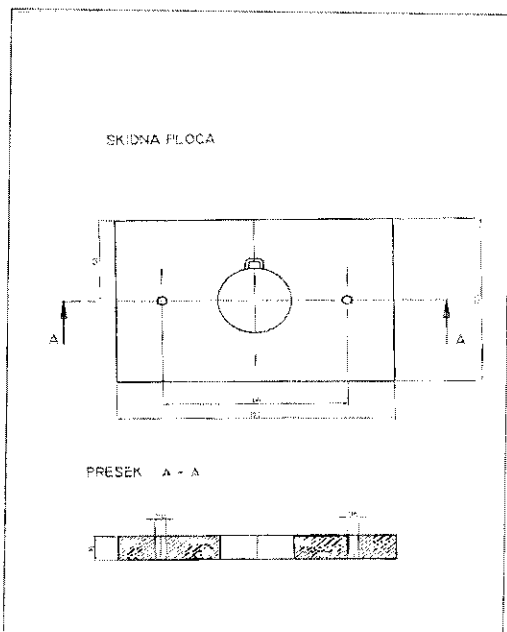

Слика 24: Цртеж скидне плоче

4. Гумене плоче

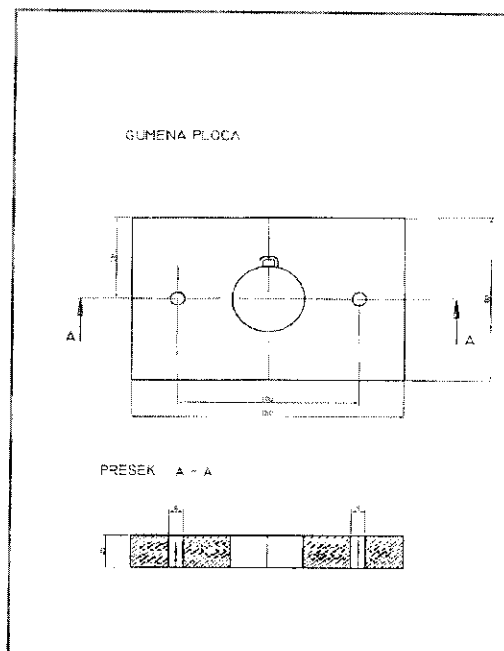

Слика 25: Цртеж гумене плоче

Измене Конкурсне документације – Алати за војне спомен-медаље



5. пробојца се израђује од челика К 605 Bohler (DIN 50NiCr13)
(термичка обрада – каљење 56 ± 2 HRc)

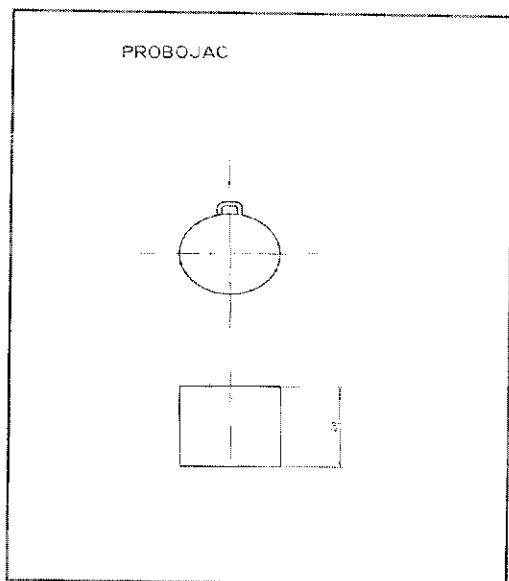

Слика 26: Цртеж пробојца



13.

ПРИЛОГ УЗ КОНКУРСНУ ДОКУМЕНТАЦИЈУ

Техничке спецификације за предметна добра на CD.

Конкурсну документацију за доделу уговора о јавној набавци мале вредности –Државна обезбеђења за потребе организацјских јединица МО и ВС у 2013. години, у редовном поступку број 1/13, сачинила је комисија одређена Одлуком начелника Управе за традицију, стандард и ветеране Сектора за људске ресурсе Министарства одбране о покретању поступка јавне набавке инт. број 355-4 од 01.03.2013. године.

